



OPEL / VAUXHALL Astra (A04) H (Classic III) 1.3 CDTi 16V (DPF) (Z 13 DTH)
2005 bugüne kadar

Zamanlama zinciri - çıkartma/takma

Uyarılar ve öneriler

Üretici tarafından aksi önerilmedikçe, aşağıdaki işlemler tavsiye edilir:

Üretici tarafından aksi önerilmedikçe, aşağıdaki işlemler tavsiye edilir:

Zamanlama zincirini her zaman yenileyiniz

Zamanlama zincirini her zaman yenileyiniz

Zamanlama zinciri tekrar kullanılacaksa çıkarmadan önce çalışma yönünü işaretleyiniz

Zamanlama zinciri tekrar kullanılacaksa çıkarmadan önce çalışma yönünü işaretleyiniz

Motoru çalışma yönünün tersine doğru kesinlikle çevirmeyiniz

Motoru çalışma yönünün tersine doğru kesinlikle çevirmeyiniz

Not: Kıvırmaktan, bükmekten veya çekmekten kaçınınız

Not: Kıvırmaktan, bükmekten veya çekmekten kaçınınız

Genel

Akü kablosu bağlantısını ayırmadan önce ses sisteminin güvenlik kodunu kontrol ediniz

Sökülme

Akü şasi kablosunu sökünüz

Akünün bağlantısı kesildiğinde, direksiyon açısı sensörü kalibre edilmelidir

Motor üst korumasını çıkarınız

Hava kütle ölçerininin kablolarını sökünüz

Hava filtresi giriş hortumunu çıkarınız

Hava filtresi muhafazasını çıkarınız

Aracı kaldırınız

Motor alt korumasını çıkarınız

Soğutma akışkanını boşaltınız

Dizel partikül filtreli araçlar

Egzoz gazı sıcaklık sensörünü sökünüz

Egzoz gazı basınç sensörünü sökünüz

Tüm araçlar:

Egzozu sökünüz

Katalitik konvertörden ön egzoz borusunu sökünüz

Krank mili kasnağını gevşetiniz

Kayış gerginliğini azaltmak için, germe elemanını saat yönünde çeviriniz



OPEL / VAUXHALL Astra (A04) H (Classic III) 1.3 CDTi 16V (DPF) (Z 13 DTH)
2005 bugüne kadar

Zamanlama zinciri - çıkartma/takma

Yardımcı tahrik kayışını çıkarınız

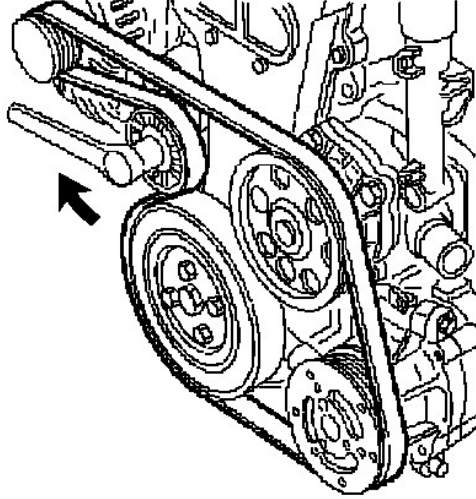

Not: Sökülmede, dönme yönünü işaretleyiniz, tekrar takarken kayışın aynı yönde döndüğünden emin olunuz

Germe elemanını sabitleme pimi kullanarak kilitleyiniz KM-6130

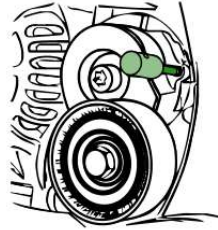

Krank mili kasnağını çıkarınız

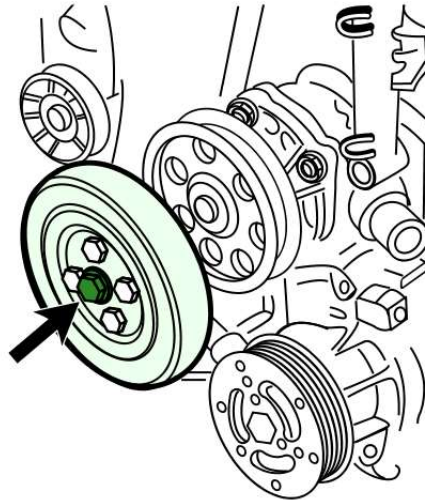

Sabitleme aletini çıkarınız KM-6130



OPEL / VAUXHALL Astra (A04) H (Classic III) 1.3 CDTi 16V (DPF) (Z 13 DTH)
2005 bugüne kadar

Zamanlama zinciri - çıkartma/takma

Yardımcı tahrik kayışı germe elemanını çıkarınız

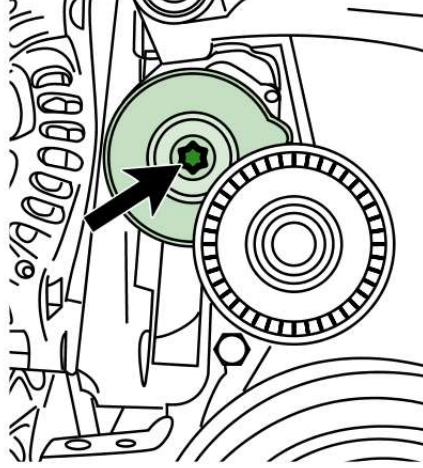

Motor yağını boşaltınız

Aracı alçaltınız

Isıtma bujilerini sökünüz

Enjektör kablolarını sökünüz 4x

Kam mili pozisyon sensörü elektrik konnektörünü sökünüz

İntercooler/turbo hava hortumunu çıkarınız A

Yağ filtresi kapağını çıkarınız

Soğutma akışkanı borusunu sökünüz B

Yağ borusunu çıkarınız C

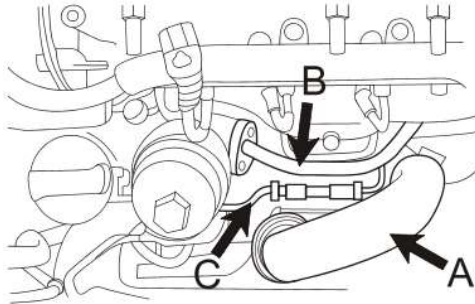



OPEL / VAUXHALL Astra (A04) H (Classic III) 1.3 CDTi 16V (DPF) (Z 13 DTH)
2005 bugüne kadar

Zamanlama zinciri - çıkartma/takma

Korumayı çıkarınız

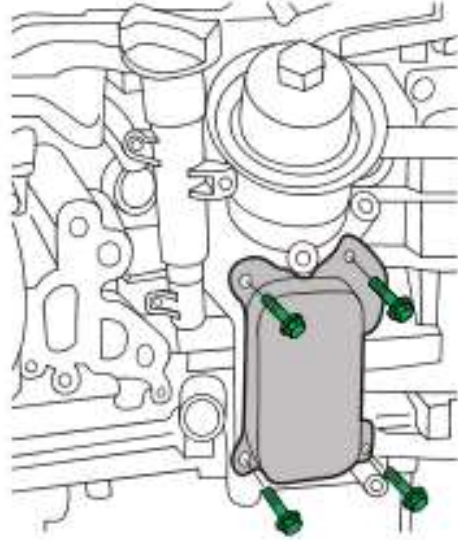

Alttaki radyatör hortumunu sökünüz

Turbo/katalitik konvertör tutturma civatalarını çıkarınız

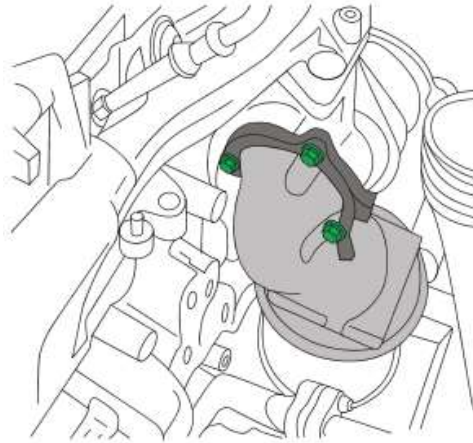



OPEL / VAUXHALL Astra (A04) H (Classic III) 1.3 CDTi 16V (DPF) (Z 13 DTH)
2005 bugüne kadar

Zamanlama zinciri - çıkartma/takma

Giriş soketlerini çıkarınız

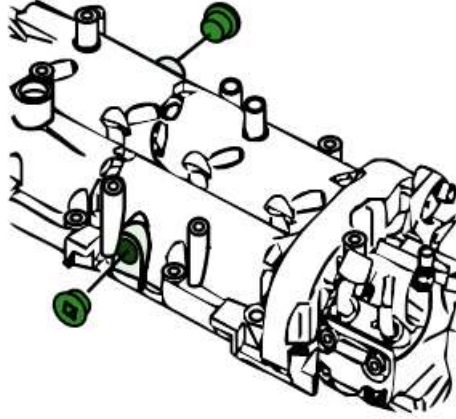

Kam mili sabitleme aletlerini takınız EN-46781

Motoru saat yönünde çeviriniz

Özel alet oturana kadar EN-46781

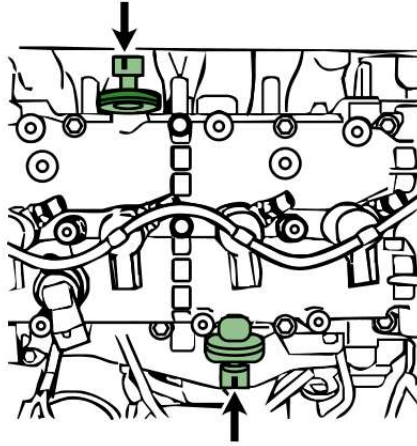

Aracı kaldırınız



OPEL / VAUXHALL Astra (A04) H (Classic III) 1.3 CDTi 16V (DPF) (Z 13 DTH)
2005 bugüne kadar

Zamanlama zinciri - çıkartma/takma

Krank milini sabitleme pimi oturuncaya kadar
gevirez EN-46785

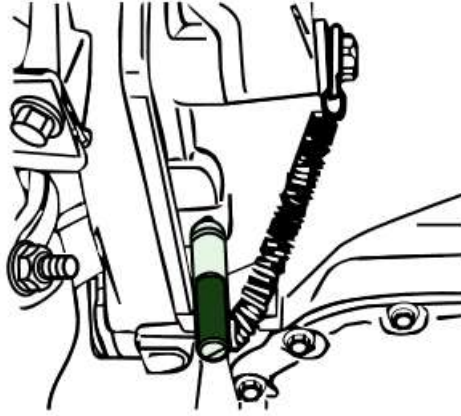

Katalitik konvertörü vites kutusu braketinden sökünüz



OPEL / VAUXHALL Astra (A04) H (Classic III) 1.3 CDTi 16V (DPF) (Z 13 DTH)
2005 bugüne kadar

Zamanlama zinciri - çıkartma/takma

Şanzıman braketini silindir bloğundan çıkarınız

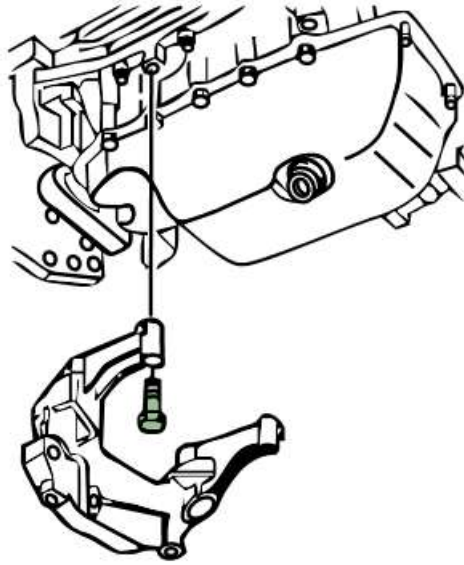

Yağ karterini çıkarınız

Özel aleti kullanınız KM-J-37228

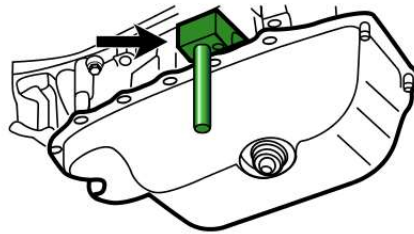



OPEL / VAUXHALL Astra (A04) H (Classic III) 1.3 CDTi 16V (DPF) (Z 13 DTH)
2005 bugüne kadar

Zamanlama zinciri - çıkartma/takma

Alt şasiyi desteklemek için özel aleti kullanınız
KM-6394

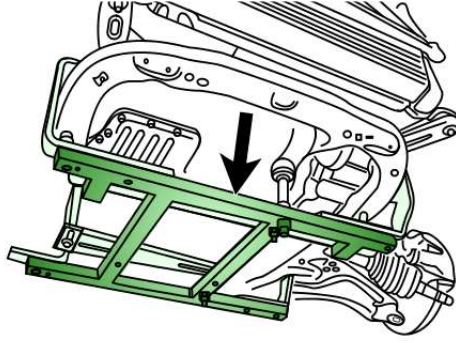

Krank mili dişlisi/vibrasyon amortisörü üzerindeki merkez civatayı gevşetiniz

Not: Sol vida dişli

Krank mili kasnağı destek flanşını çıkarınız

Tersten desteklemek için özel aleti kullanınız KM-662-C

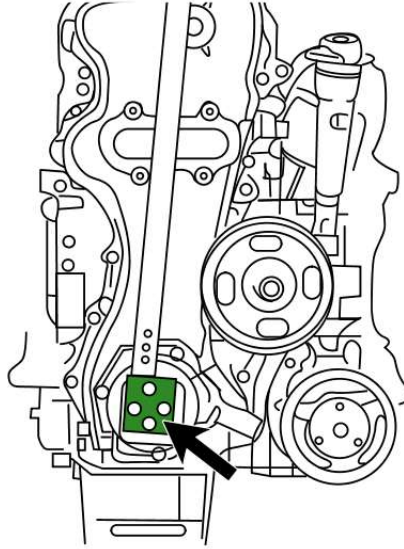

Aracı alçaltınız



OPEL / VAUXHALL Astra (A04) H (Classic III) 1.3 CDTi 16V (DPF) (Z 13 DTH)
2005 bugüne kadar

Zamanlama zinciri - çıkartma/takma

Motor destek elemanını çıkarınız

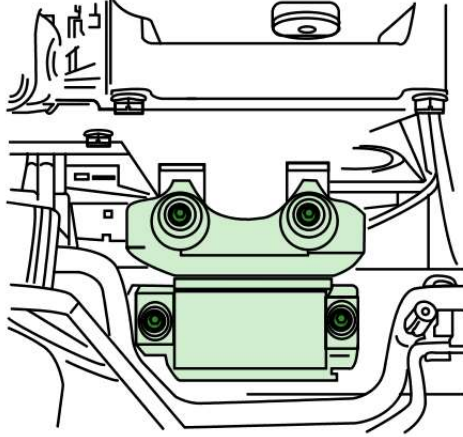

Sağ motor destek braketini çıkarınız

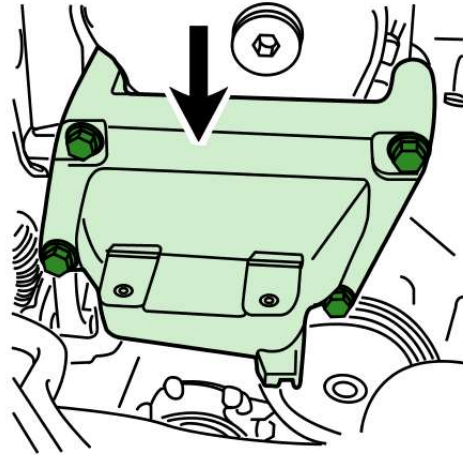

Pozitif krank karteri havalandırma hortumunu sökünüz

Soğutma pompasını çıkarınız

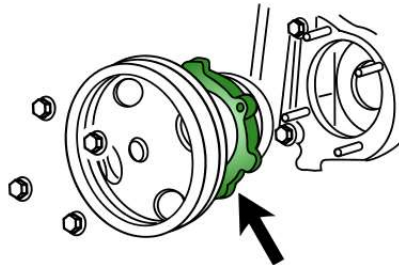

Zamanlama zinciri kapağını çıkarınız

Yakıt rayını sökünüz

Yakıt rayı braketini çıkarınız



OPEL / VAUXHALL Astra (A04) H (Classic III) 1.3 CDTi 16V (DPF) (Z 13 DTH)
2005 bugüne kadar

Zamanlama zinciri - çıkartma/takma

Zincir germe elemanını çıkarınız

Germe elemanını sabitleme pimi kullanarak kilitleyiniz KM-955

Zincir germe ray(lar)ını çıkarınız

Zincir kılavuzu rayını çıkarınız

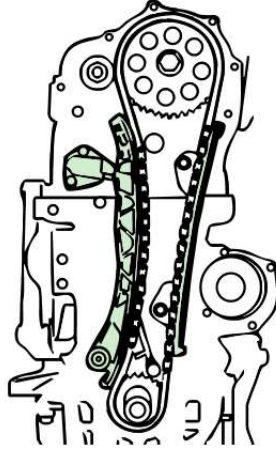

Zamanlama zincirini krank mili dişlisi ile birlikte çıkarınız

Takılma

Zamanlama zincirini krank mili dişlisi ile birlikte takınız

Not: İlk olarak alanı temizleyiniz

Zincir kılavuzu rayını tekrar takınız

Zincir germe ray(lar)ını tekrar takınız 9 Nm

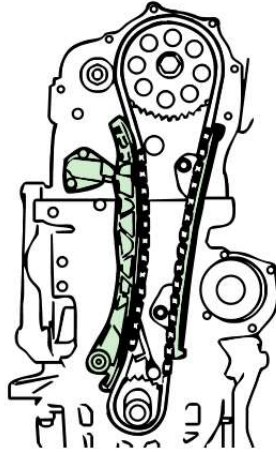

Germe elemanı sabitleme pimini çıkarınız KM-955

Yakıt rayı braketini tekrar takınız 25 Nm

Yakıt rayını tekrar takınız 25 Nm



OPEL / VAUXHALL Astra (A04) H (Classic III) 1.3 CDTi 16V (DPF) (Z 13 DTH)
2005 bugüne kadar

Zamanlama zinciri - çıkartma/takma

Zamanlama kapağını merkezlemek için özel aleti kullanınız EN-46775

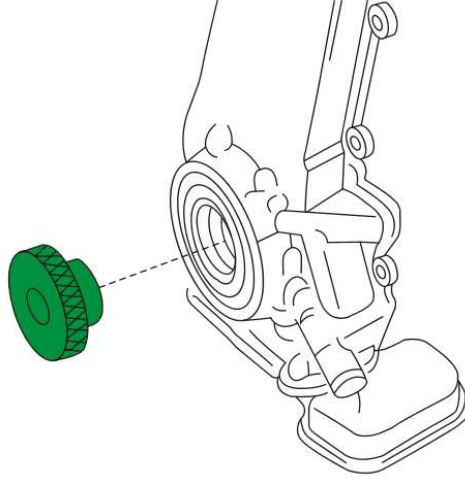

Zamanlama zinciri kapağını tekrar takınız 9 Nm

Contayı yenileyiniz

Not: Oturtmadan önce izolasyon malzemesini uygulayınız

Not: Kapak izolasyon malzemesini uygulandıktan sonra (X) dakika içerisinde takılmalıdır X = 10

Gösterilen şekilde izolasyon malzemesini uygulayınız

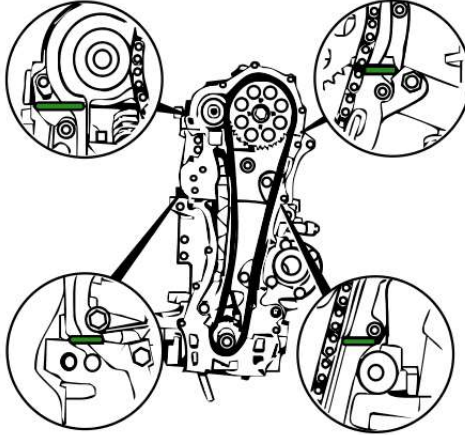

Özel aleti çıkarınız EN-46775

Aracı kaldırınız



OPEL / VAUXHALL Astra (A04) H (Classic III) 1.3 CDTi 16V (DPF) (Z 13 DTH)
2005 bugüne kadar

Zamanlama zinciri - çıkartma/takma

Krank mili contasını krank mili flanşının üzerine yerleştiriniz

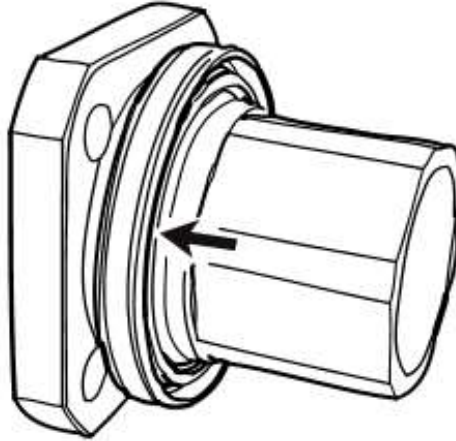

Krank mili kasnağı destek flanşını tekrar takınız
Cıvatayı hafif sıkınız

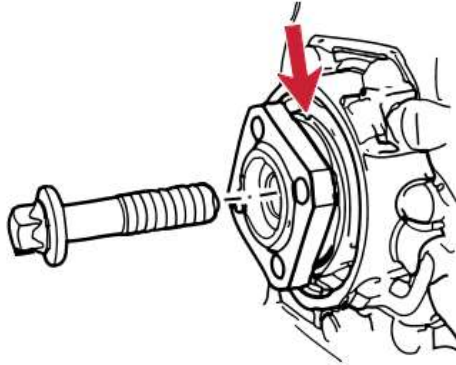

Krank mili dişlisi merkez cıvatasını çıkarınız
Krank mili kasnağı destek flanşını çıkarınız
Özel aleti takınız ve basınç uygulayınız EN-46775



OPEL / VAUXHALL Astra (A04) H (Classic III) 1.3 CDTi 16V (DPF) (Z 13 DTH)
2005 bugüne kadar

Zamanlama zinciri - çıkartma/takma

Krank mili kasnağı civatasını kullanınız

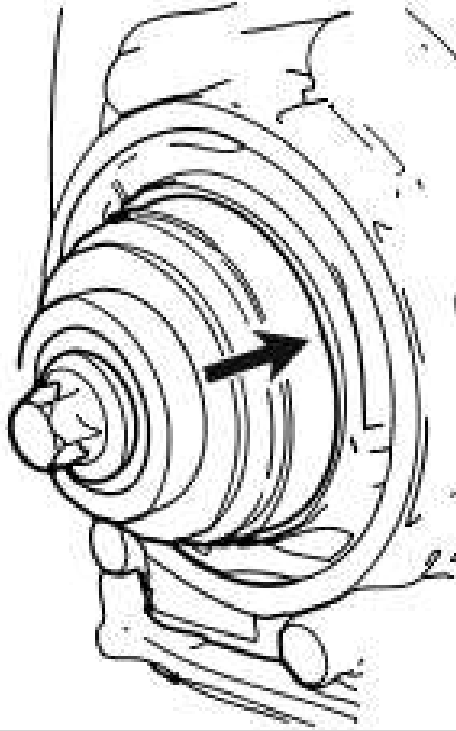

Özel aleti çıkarınız EN-46775

Aracı alçaltınız

Krank mili kasnağı destek flanşını tekrar takınız

Krank mili dişlisi civatasını sıkınız 230 Nm

Not: Sol vida dişi



OPEL / VAUXHALL Astra (A04) H (Classic III) 1.3 CDTi 16V (DPF) (Z 13 DTH)
2005 bugüne kadar

Zamanlama zinciri - çıkartma/takma

Tersten desteklemek için özel aleti kullanınız KM-662-C

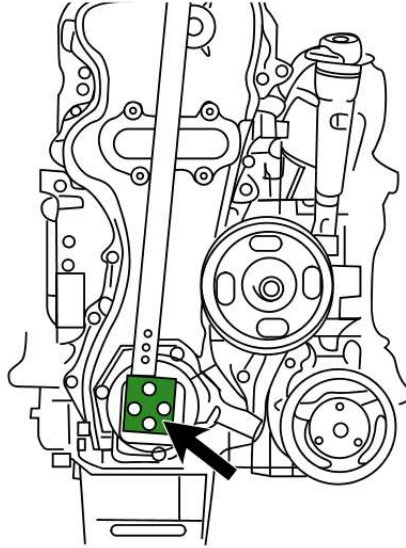

Kam mili sabitleme aletleri çıkarınız EN-46781

Krank mili sabitleme aletini çıkarınız EN-46785

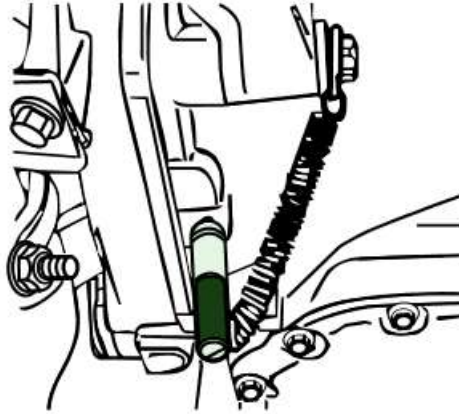

Zamanlamayı kontrol ediniz



OPEL / VAUXHALL Astra (A04) H (Classic III) 1.3 CDTi 16V (DPF) (Z 13 DTH)
2005 bugüne kadar

Zamanlama zinciri - çıkartma/takma

Kam mili sabitleme aleti oturana kadar krank milini çeviriniz 2x EN-46781

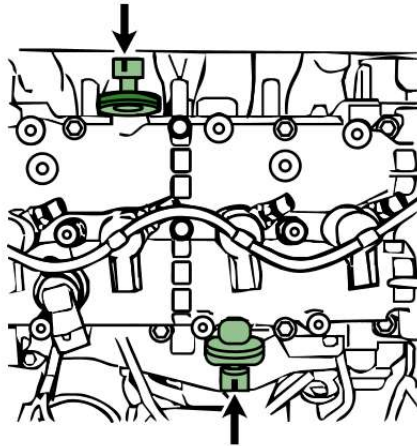

Not: Alet doğru takıldığında bir klik sesi duyulur
Krank mili sabitleme aletini takınız EN-46785

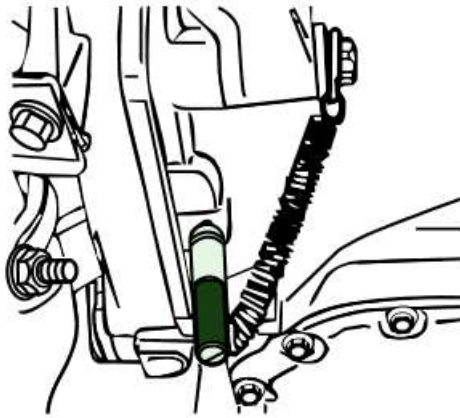

Motoru elle çeviriniz
Zamanlama, özel alet(ler) doğru takıldığında ayarlanmıştır EN-46785
Not: Eğer özel aletler oturmazsa işlemi tekrarlayınız

Kam mili sabitleme aletleri çıkarınız EN-46781
Krank mili sabitleme aletini çıkarınız EN-46785
Giriş soketlerini tekrar takınız



OPEL / VAUXHALL Astra (A04) H (Classic III) 1.3 CDTi 16V (DPF) (Z 13 DTH)
2005 bugüne kadar

Zamanlama zinciri - çıkartma/takma

Not: Tekrar takmadan önce dişleri temizleyiniz
15 Nm

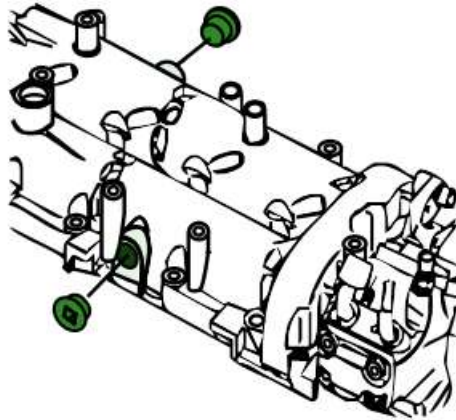

Motor destek braketini tekrar takınız 60 Nm

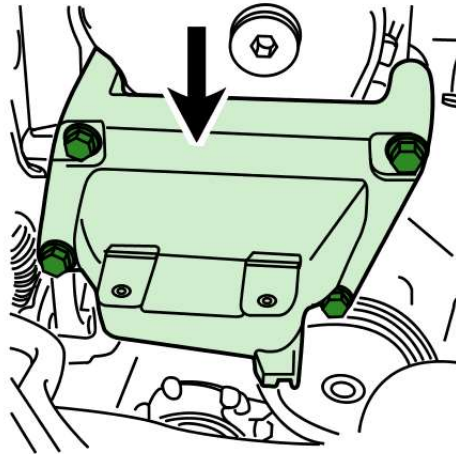

Motor destek elemanını tekrar takınız
Cıvataları sıkınız A: 60 Nm + 30° - 45°
yeni cıvata(lar) kullanınız



OPEL / VAUXHALL Astra (A04) H (Classic III) 1.3 CDTi 16V (DPF) (Z 13 DTH)
2005 bugüne kadar

Zamanlama zinciri - çıkartma/takma

Cıvataları sıkınız B: 40 Nm

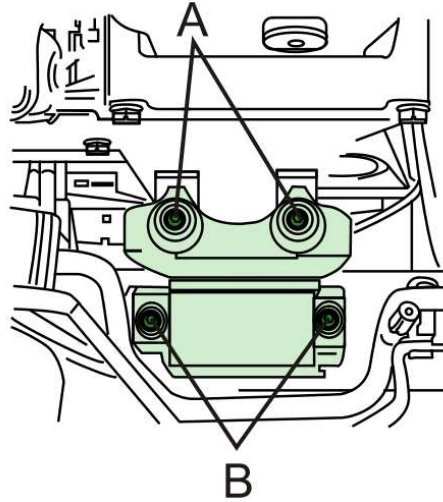

Alt şasi destek aletini çıkarınız KM-6394

Yağ karterini tekrar takınız 9 Nm

Braketi takınız 30 Nm

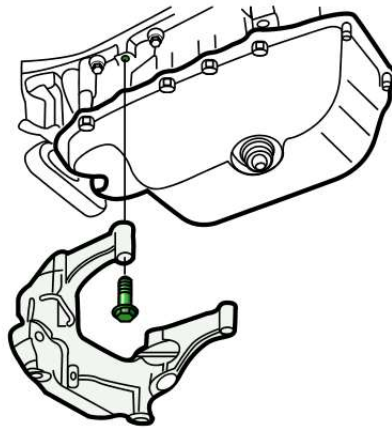

Katalitik konvertörü şanzıman braketine tekrar bağlayınız

Katalitik konvertörü tekrar takınız 30 Nm

Kilitleme plakasını yenileyiniz

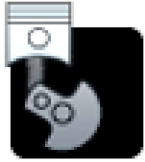

OPEL / VAUXHALL Astra (A04) H (Classic III) 1.3 CDTi 16V (DPF) (Z 13 DTH)
2005 bugüne kadar

Zamanlama zinciri - çıkartma/takma

Contayı yenileyiniz

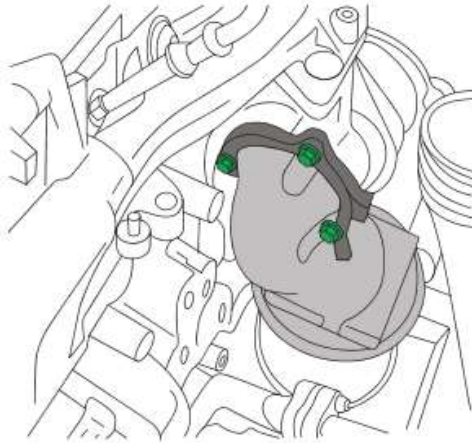

Alt radyatör hortumunu(larını) tekrar bağlayınız

Kapağı tekrar takınız 9 Nm

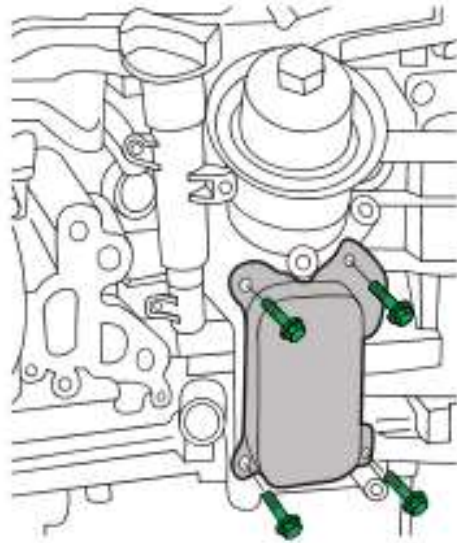

Yağ borusunu tekrar takınız C

Soğutma akışkanı borusunu tekrar takınız B

Yağ filtresi kapağını takınız

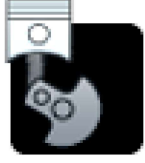

OPEL / VAUXHALL Astra (A04) H (Classic III) 1.3 CDTi 16V (DPF) (Z 13 DTH)
2005 bugüne kadar

Zamanlama zinciri - çıkartma/takma

Turbo çıkış borusunu tekrar takınız A

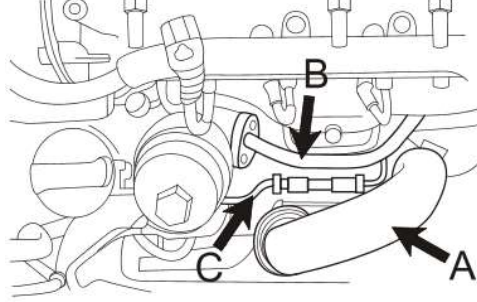

Ön egzoz borusunu tekrar takınız 25 Nm

Egzozu tekrar takınız 35 Nm

Dizel partikül filtreli araçlar

Egzoz gazı basınç sensörünü tekrar bağlayınız

Egzoz gazı sıcaklık sensörünü tekrar bağlayınız

Tüm araçlar:

Krank mili kasmağını tekrar takınız 25 Nm

Yardımcı tahrik kayışı germe elemanını tekrar takınız 50 Nm

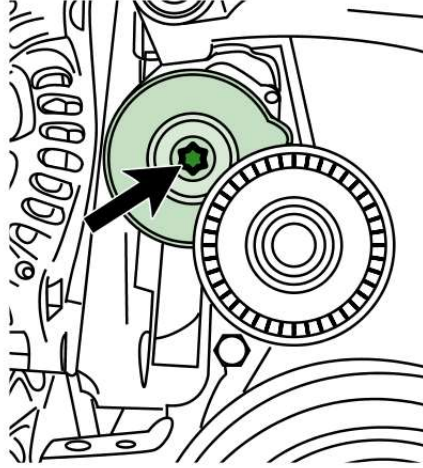

Germe elemanını saat yönünde çeviriniz

Yardımcı tahrik kayışını tekrar takınız

Germe elemanı sabitleme aletini çıkarınız KM-6130

Motor alt korumasını tekrar takınız

Kam mili pozisyon sensörü elektirksel konnektörünü tekrar bağlayınız

Enjektör kablosunu tekrar bağlayınız 4x

Isıtma bujilerini tekrar bağlayınız

Hava filtresi muhafazasını tekrar takınız

Hava kütle ölçerininin kablolarını tekrar bağlayınız

Soğutma sistemini tekrar doldurunuz



OPEL / VAUXHALL Astra (A04) H (Classic III) 1.3 CDTi 16V (DPF) (Z 13 DTH)
2005 bugüne kadar

Zamanlama zinciri - çıkartma/takma

Motor yağını tekrar doldurunuz

Akü şasi kablosunu tekrar bağlayınız

Akü kablolarını tekrar bağladıktan sonra geçici hafızaları sıfırlayınız

Tork ayarları

Krank mili dişlisi cıvatası 230 Nm

Not: Sol vida dişi

Yakıt rayı: 25 Nm

Motor destek braketi: 60 Nm

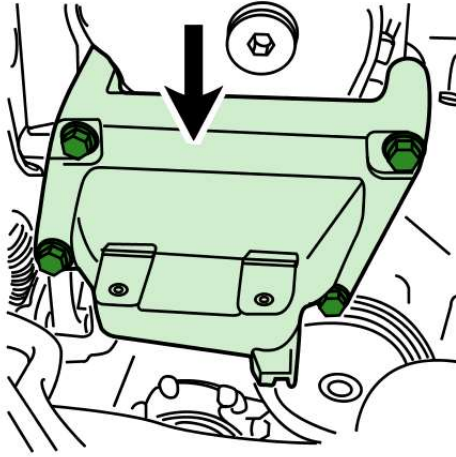

Motor destek elemanı/karoser: A

yeni cıvata(lar) kullanınız

Evre 1: 60 Nm

Evre 2: 30°

Evre 3: - 45°

Motor destek elemanı/motor: B: 40 Nm

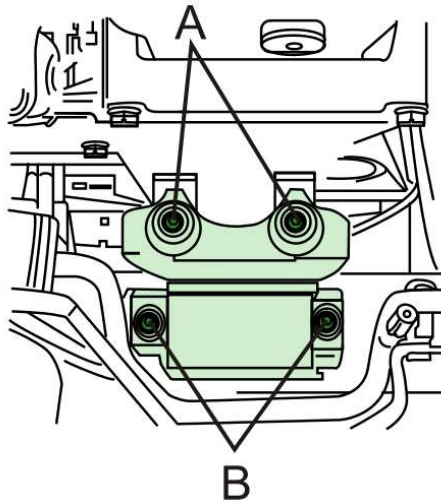



OPEL / VAUXHALL Astra (A04) H (Classic III) 1.3 CDTi 16V (DPF) (Z 13 DTH)
2005 bugüne kadar

Zamanlama zinciri - çıkartma/takma

Katalitik konvertör/turbo: 30 Nm

Ön egzoz borusu: 25 Nm

Egzoz kelepçesi: 35 Nm

Krank mili kasnağı: 25 Nm

Yardımcı tahrik kayışı germe elemanı: 50 Nm

Özel aletler

Alt şasi destek elemanı: KM-6394

Kam mili sabitleme aleti: EN-46781

Krank mili sabitleme aleti: EN-46785